

PetitePro ★

MANUALE DELL'UTENTE

PetitePro-X



PetitePro-X

Aspiratore professionale da tavolo per onicotecniche. Progettato per un'efficace aspirazione della polvere, per mantenere pulita la postazione e garantire il massimo comfort per tutto il giorno

Ideale per i professionisti che esigono le massime prestazioni, senza scendere a compromessi con l'estetica dello spazio di lavoro

PetitePro X unisce potenza, un sistema di filtrazione avanzato e l'eccellenza ingegneristica SHEMAX in un unico corpo compatto

CONTENUTO DELLA CONFEZIONE

02

1 PetitePro-X – 1 pz.

2 Filtro – 1 pz.

3 Alimentatore – 1 pz.



NOTA PRIMA DELL'USO

Verificare il contenuto al momento del disimballaggio

Il produttore si riserva il diritto di modificare la dotazione e l'aspetto del prodotto senza preavviso

DIMENSIONI E INGOMBRO

02

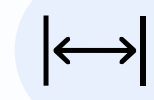

Larghezza superficie: 23,0 cm

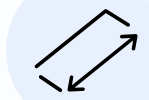

Lunghezza superficie: 35,0 cm

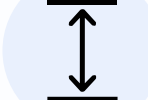

Altezza corpo: 7,0 cm

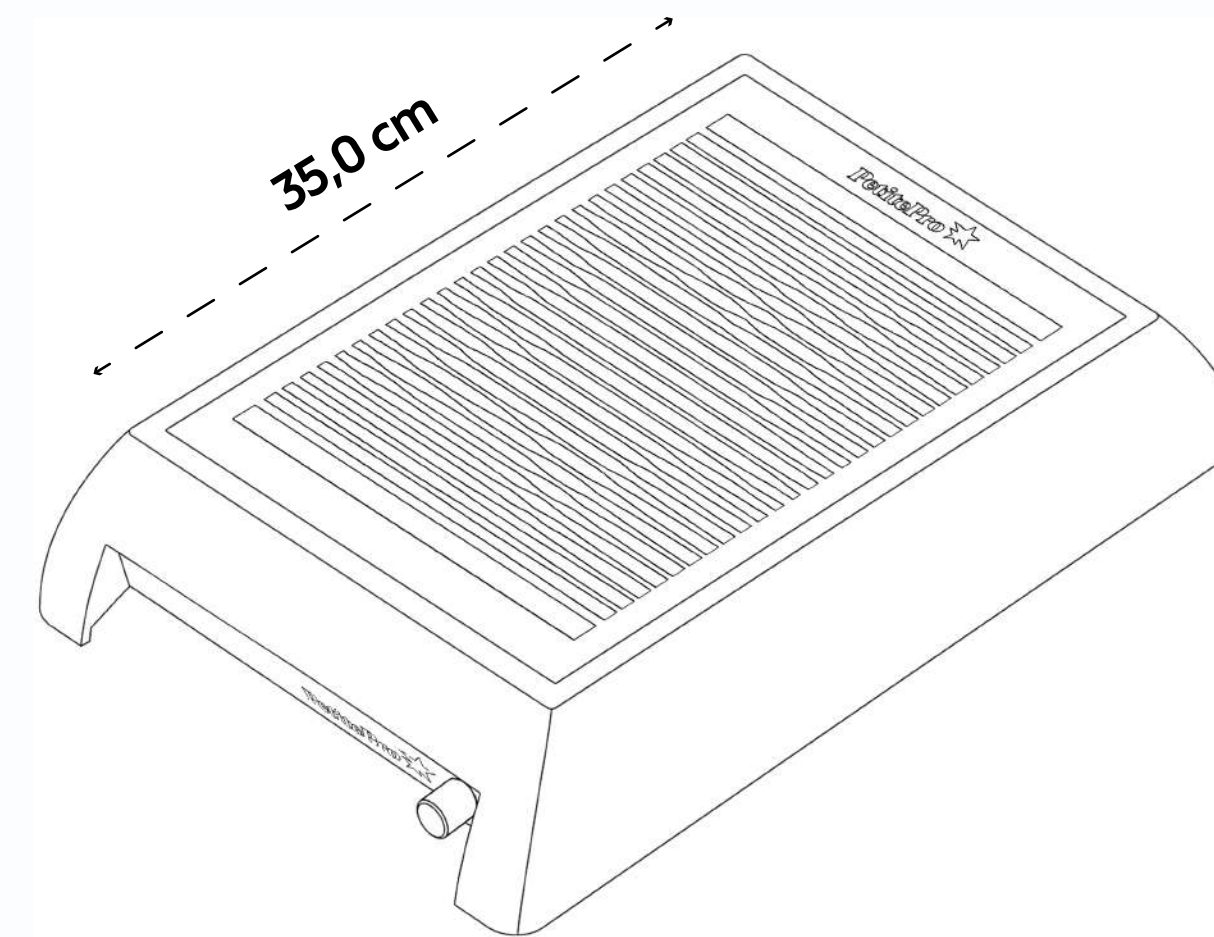
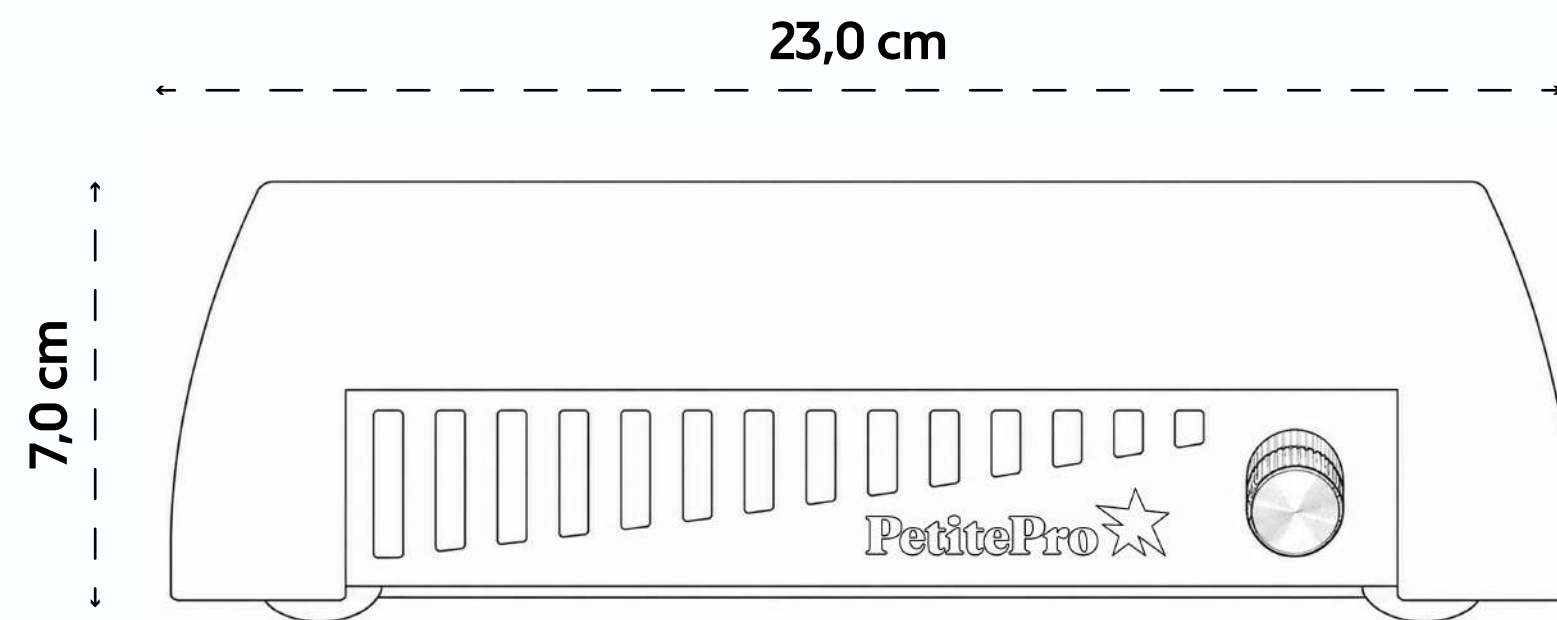

SISTEMA DI FILTRAZIONE AVANZATO

04

1 Filtro al posto del sacchetto

Il filtro garantisce aria pulita e svuotamento rapido. Zero sacchetti, nessun contatto con la polvere: massima igiene

2 Griglia metallica magnetica

La robusta struttura magnetica assicura il filtro e offre un accesso rapido per la pulizia
La superficie metallica dona un tocco premium, mentre il logo valorizza lo stile esclusivo di PetitePro

3 Avvio graduale del motore

Il sistema di avvio graduale (soft-start) riduce il carico sul motore, prolungando la vita utile del dispositivo. Ideale per i professionisti con ritmi di lavoro intensi

4 Alta efficienza e consumi ridotti

L'elevata potenza di aspirazione si unisce a un consumo energetico ottimizzato
Massime prestazioni, minimi costi di gestione

PetitePro ★

PetitePro-X è progettato dal team di ingegneri SHEMAX. Il design intelligente, il flusso d'aria ottimizzato e le soluzioni tecniche collaudate garantiscono prestazioni stabili anche in condizioni di lavoro intense

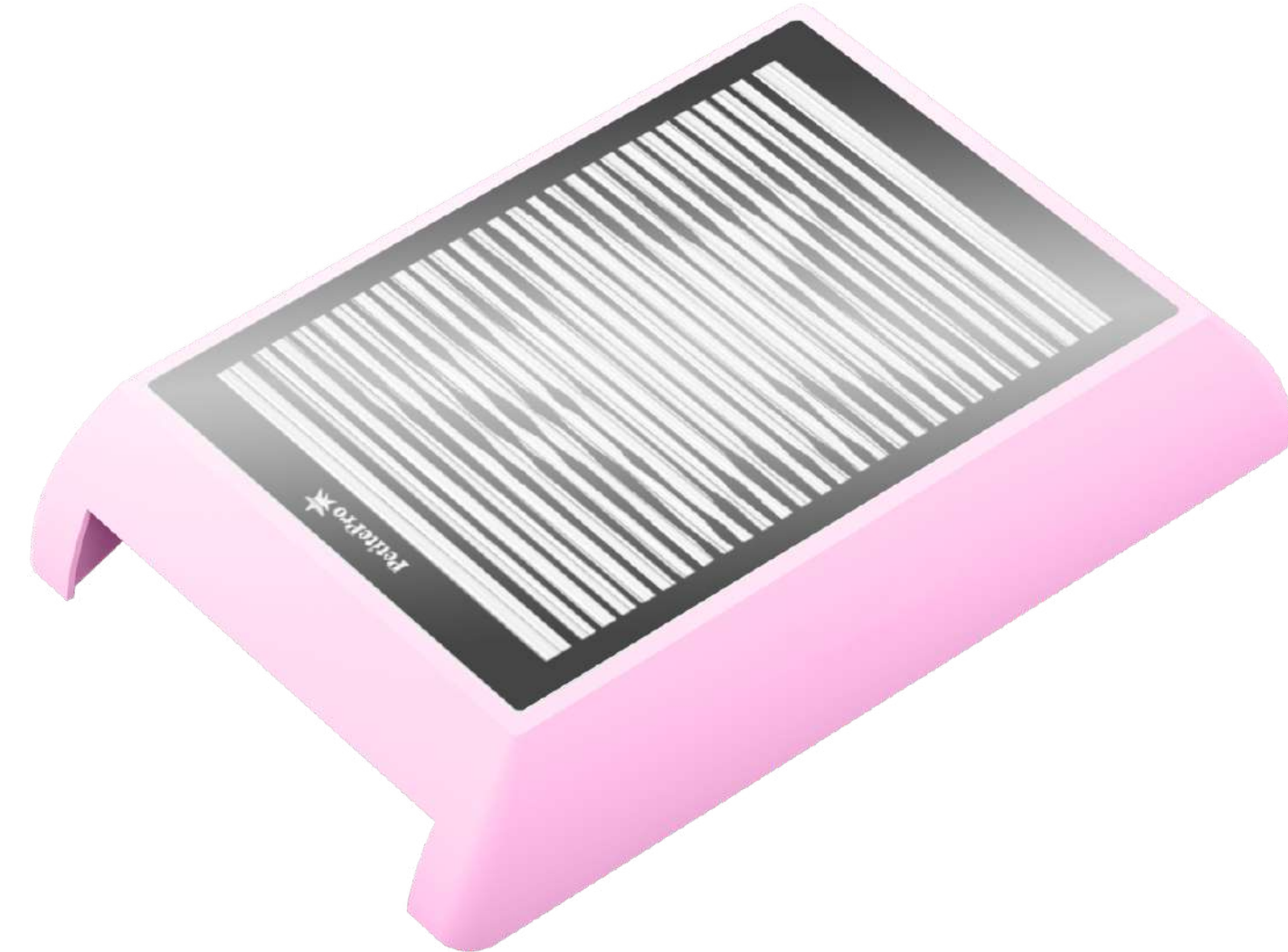

Massima potenza della linea PetitePro

Il potente flusso d'aria cattura efficacemente la polvere direttamente dall'area di lavoro, garantendo igiene e comfort durante ogni trattamento

PetitePro 

Velocità di aspirazione della polvere

3.7 M/S

Il valore più alto tra i modelli
PetitePro

PREPARAZIONE E UTILIZZO

07

- 1** Indossare mascherina e guanti
- 2** Collegare il dispositivo alla presa AC e accenderlo
- 3** Impostare la velocità desiderata
- 4** Spegnerne il dispositivo e scollegarlo dalla rete dopo l'uso
- 5** Rimuovere i residui di polvere dalla griglia con una spazzola morbida
- 6** Rimuovere la griglia metallica magnetica
- 7** Estrarre il filtro dall'alto, adagiarlo su un panno e scuoterlo delicatamente
- 8** Reinserire il filtro pulito nel dispositivo
- 9** Riposizionare la griglia metallica

NORME DI SICUREZZA

08



Utilizzare il dispositivo solo per lo scopo previsto



Non consentire l'uso a bambini o persone con disabilità senza supervisione



Utilizzare esclusivamente l'alimentatore originale fornito in dotazione



Non lasciare il dispositivo incustodito quando è collegato alla rete elettrica



Non scollegare il dispositivo dalla rete durante il funzionamento



Non tentare di riparare il dispositivo o di sostituirne i componenti autonomamente



ATTENZIONE! Il produttore non si assume alcuna responsabilità per danni derivanti da un uso improprio del dispositivo o dal mancato rispetto delle istruzioni operative

MANUTENZIONE E CURA

09

- 1** Pulire il filtro dopo ogni sessione di lavoro
- 2** Scollegare sempre il dispositivo dalla rete prima di pulire il filtro
- 3** Non pulire il filtro con acqua o altri liquidi
Si raccomanda un lavaggio a secco professionale
- 4** Sostituzione del filtro raccomandata: ogni 2 mesi
- 5** Pulire la griglia strofinandola delicatamente con un panno disinfettante

- 6** Asciugare sempre il metallo dopo la pulizia
L'umidità residua può causare corrosione
- 7** In caso di tracce di corrosione, rimuoverle delicatamente con un buffer
- 8** Non lasciare il dispositivo collegato alla rete incustodito
- 9** Spegnerne sempre il dispositivo dopo l'uso
- 10** Vietato l'uso di accessori non inclusi nella confezione



IMPORTANTE! La garanzia decade in caso di mancato rispetto delle norme di utilizzo e manutenzione



shemax.ua



info@petitepro.com



+380-99-907-32 92

SCANSIONA E SEGUICI SU INSTAGRAM →

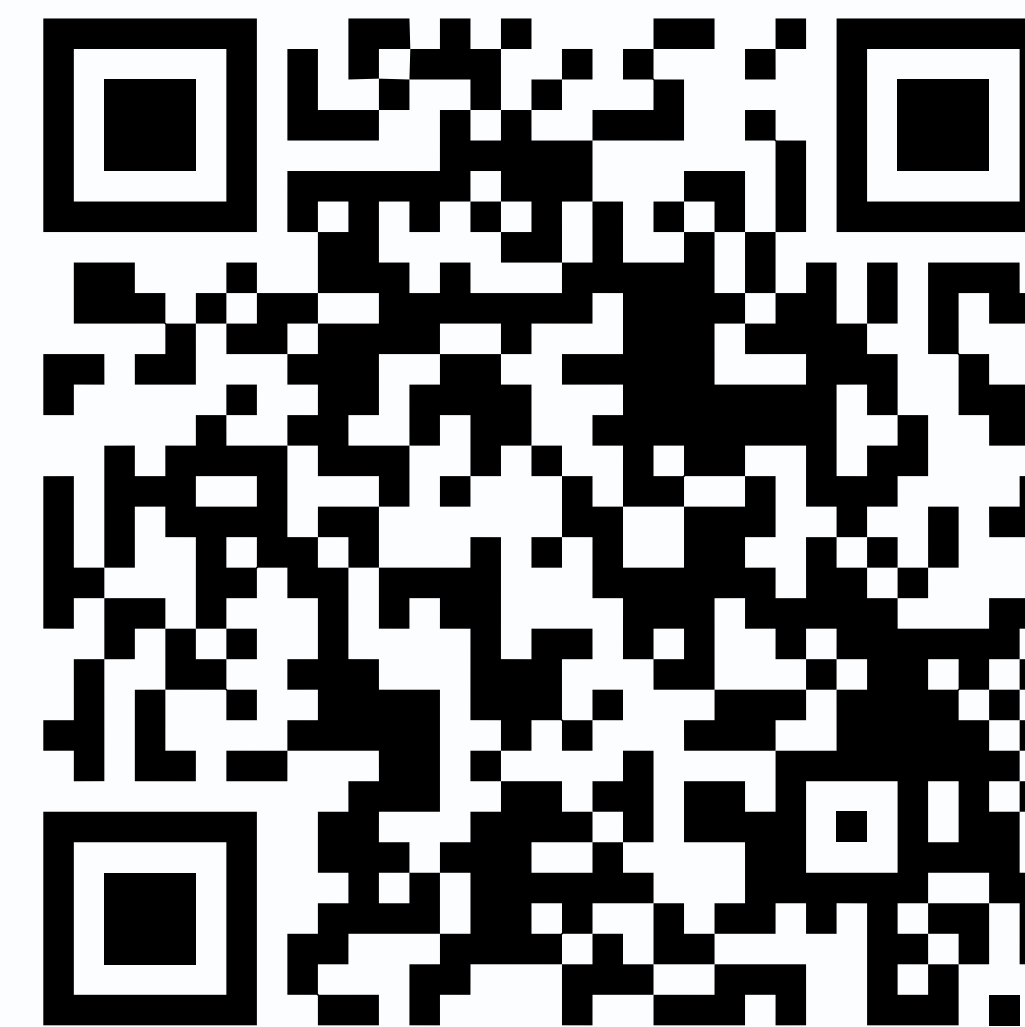

INSTAGRAM

@petitepro.official